

KOMATSU

PC1250-11 **PC1250SP-11**

Motor gemäß EU Stufe V

HYDRAULIKBAGGER



PC1250

MOTORLEISTUNG

578 kW / 786 PS @ 1.800 U/min

BETRIEBSGEWICHT

Tieflöffel: 115.900 - 118.300 kg
Klappschaufel: 119.500 kg

LÖFFEL-/SCHAUFELVOLUMEN

Tieflöffel: 6,7 m³ @ 1,8 t/m³
Klappschaufel: 6,5 m³ @ 1,8 t/m³

Auf einen Blick

PG1250-11



MOTORLEISTUNG

578 kW / 786 PS @ 1.800 U/min

BETRIEBSGEWICHT

Tieflöffel: 115.900 - 118.300 kg
Klappschaufel: 119.500 kg

LÖFFELVOLUMEN

Tieflöffel: 6,7 m³ @ 1,8 t/m³
Klappschaufel: 6,5 m³ @ 1,8 t/m³

HERAUSRAGENDE EINSATZ- BEREITSCHAFT UND UMWELTFREUNDLICHKEIT

Leistungsstark und umweltfreundlich

- Kraftstoffeffizienter SAA6D170E-7 Hochleistungsmotor von Komatsu
- Motor gemäß EU Stufe V
- Einstellbare Leerlaufabschaltung
- Komatsu-Technologien zur Steigerung der Kraftstoffeffizienz
- Um 7% gesenkter Kraftstoffverbrauch

Maximale Effizienz

- Gesteigerte Produktivität (um bis zu 8%)
- Enorme Grabkräfte
- Hohe Mobilität
- Zwei Ausleger-Betriebsarten
- Schwenkpriorität

Erstklassiger Fahrerkomfort

- Luftgefederter Bedienplatz
- Geräuscharmes Design
- Breitbild-Monitorsystem

Sicherheit hat Vorrang

- Komatsu SpaceCab™-Fahrerkabine
- KomVision – Kamerasystem für Rundumsicht aus der Vogelperspektive
- Neutralstellungserkennung
- Hydraulisch betätigte Zugangsleiter als Standardausrüstung
- Motor-Notausschalter als Standardausrüstung

Bewährte Komatsu-Qualität

- Qualitätskomponenten von Komatsu
- Flächendeckendes Händlernetzwerk für effizienten Kundendienst

Komtrax Plus

- Mehr Betriebsdaten und höhere Kraftstoffersparnis



Komatsu Care Programm
(es gelten regionale
Abweichungen)

Leistungsstark und umweltfreundlich



Überragende Produktivität

Neben den bekannten Betriebsarten „Power“ und „Economy“ verfügt der PC1250-11 auch über die Betriebsart „Power plus“ (P+), die es dem Fahrer ermöglicht, die gesamte Motorleistung auszuschöpfen, um eine um bis zu 8% gesteigerte Produktivität zu erreichen (im Vergleich zum PC1250-8 in P-Betriebsart).

Komatsu-Technologien zur Steigerung der Kraftstoffeffizienz

Der Kraftstoffverbrauch des PC1250-11 wurde um weitere 7% gesenkt. Ausschlaggebend dafür sind unter anderem die verbesserte Motorsteuerung und die variable Pumpen-Motorsteuerung, die sowohl bei einfachen Bewegungen als auch bei Bewegungskombinationen höchste Effizienz und Präzision sicherstellen.

Einstellbare Leerlaufabschaltung

Um unnötigen Kraftstoffverbrauch, Abgase und Betriebskosten zu reduzieren, schaltet die automatische Leerlaufabschaltung von Komatsu den Motor nach einer voreingestellten Zeitspanne ab. Diese Leerlaufdauer kann auf einen Wert von 5 bis 60 Minuten eingestellt werden. Die im Fahrerhaus auf dem Monitorsystem dargestellte Eco-Anzeige und die Eco-Hinweise unterstützen den Fahrer dabei, die Maschine noch kraftstoffeffizienter zu betreiben.

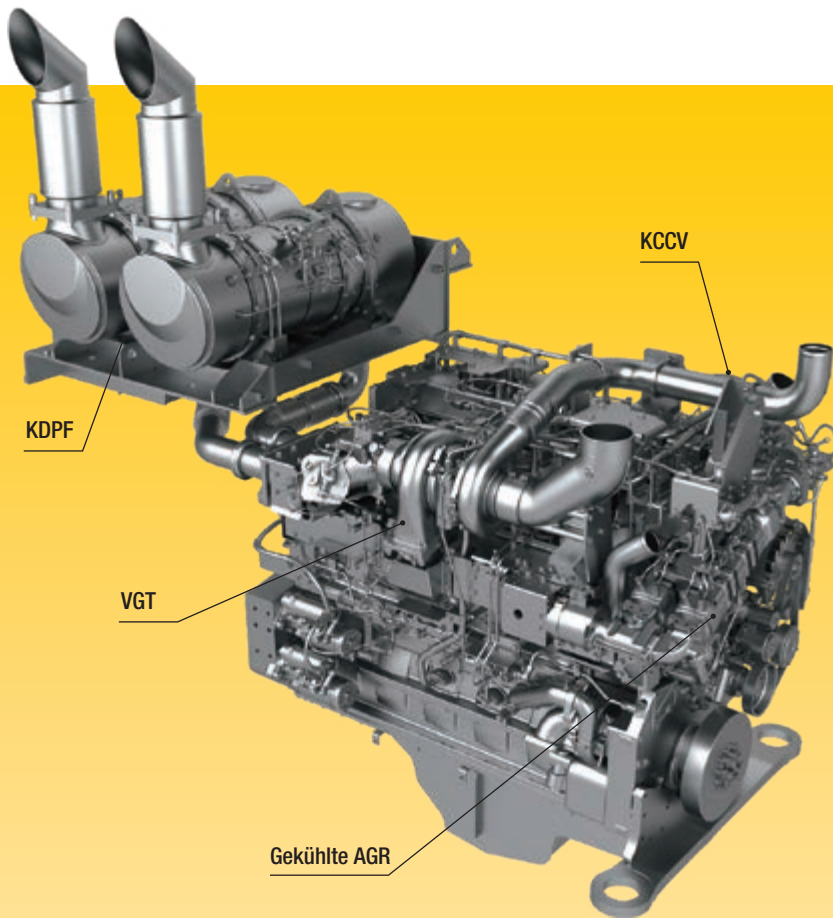

Komatsu-Motor gemäß EU Stufe V

Der neue SAA6D170E-7 Motor von Komatsu ist produktiv, zuverlässig und effizient und dank seiner geringen Emissionswerte besonders umweltfreundlich. Der leistungsstarke Motor trägt zur Reduzierung der Betriebskosten bei und ermöglicht sorgenfreies Arbeiten. Er ist mit zwei Komatsu Dieselpartikelfiltern (KDPF) ausgestattet und kommt ohne SCR-Modul zur selektiven katalytischen Reduktion aus.

Elektronisch geregelte Lüftergeschwindigkeit

Der elektronisch gesteuerte Kühlerventilator mit automatisch geregelter Drehzahl spart Kraftstoff und reduziert die Geräuschentwicklung.

Abgasrückführung (AGR)

Die gekühlte Abgasrückführung ist eine marktübliche Komponente der Komatsu-Motoren. Die verbesserte Leistung des AGR-Systems reduziert NOx-Emissionen auf ein Minimum und sorgt gleichzeitig für eine gesteigerte Motorleistung.

Komatsu Kurbelgehäuseentlüftung (KCCV)

Die Abgase des Kurbelgehäuses (sog. Durchblasgase) werden durch den CCV-Filter geleitet. Der aus den Abgasen gefilterte Ölnebel gelangt zurück ins Kurbelgehäuse. Die gefilterten Gase werden der Verbrennung zugeführt.

High-Pressure Common Rail (HPCR)

Die Computersteuerung der mehrstufigen Hochdruck-Common-Rail-Kraftstoffeinspritzung sorgt dafür, dass jederzeit nur exakt die benötigte Menge verdichteter Kraftstoff in die Verbrennungskammer gelangt. So wird garantiert, dass der Kraftstoff vollständig verbrennt und saubere Abgase ausgestoßen werden.

Turbolader mit variabler Geometrie (VGT)

Der VGT sorgt in jedem Drehzahlbereich und unter jeder Last für den optimalen Luftstrom zur Verbrennungskammer. Das Resultat sind saubere Abgase und gesteigerte Kraftstoffeffizienz bei gleichbleibend hoher Leistung.

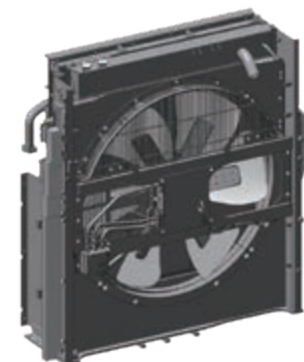

Eco-Anzeige, Eco-Hinweise und Kraftstoffanzeige

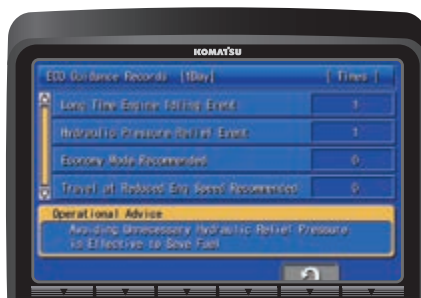

Übersicht über Eco-Anzeigen

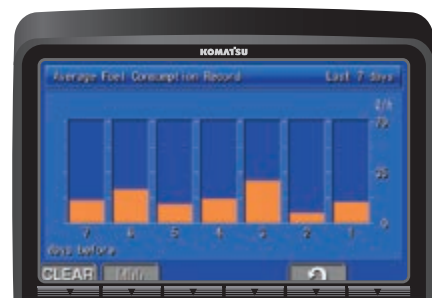

Kraftstoffverbrauchshistorie

Maximale Effizienz

Enorme Grabkräfte

Die hohe Motorleistung und das ausgezeichnete Hydrauliksystem ermöglichen dem PC1250-11 enorm hohe Losbrechkräfte von bis zu 412 kN (42 t) und höchste Reißkräfte von bis zu 479 kN (48,8 t) mit PowerMax. [PC1250SP-11: 570 kN (58,1 Tonnen)]

Auslegersteuerung ohne Stöße und Vibrationen

Die „Shockless Boom Control“ des PC1250-11 reduziert Stöße und Vibrationen beim Abstoppen der Auslegerbewegung. Fahrerkomfort, Sicherheit und Produktivität werden erhöht.

Schwenkpriorität

Zwei Schwenkmotoren garantieren schnelle Beschleunigung und kraftvolles Abbremsen der Schwenkbewegungen. Bei eingeschalteter Schwenkpriorität wird die Schwenkfunktion gegenüber der Auslegerfunktion bevorzugt, sodass 180°-Ladespiele wesentlich vereinfacht werden. Ist die Schwenkpriorität abgeschaltet, werden beide Funktionen gleich stark berücksichtigt und ermöglichen einfache Ladespiele über einen Winkel von 90°.

Hohe Mobilität

Die große Zugkraft und die hohen Lenkkräfte zeigen sich insbesondere bei Arbeiten am Hang.

Schwerhub-Betriebsart

Die Schwerhub-Betriebsart erhöht die Hydraulikleistung um 10%, etwa beim Heben von Felsbrocken.



Vielseitigkeit auf Knopfdruck – immer die perfekte Einstellung für jeden Einsatz



Laufrollenschutz über die gesamte Laufwerkklänge (Option)

Zwei Ausleger-Betriebsarten

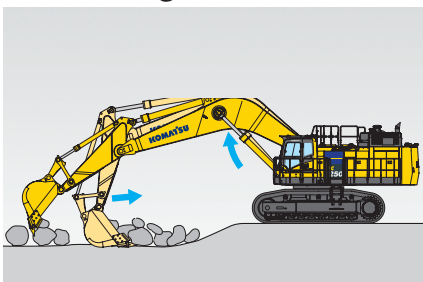

*„Sanft“-Modus
Der Ausleger gibt nach, die Maschinenfront wird weniger stark angehoben.*

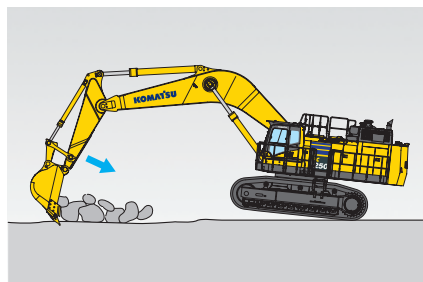

*Power-Betriebsart
Der Ausleger verfügt über höchste Grab- und Eindringkräfte.*



PC1250-11



Erstklassiger Fahrerkomfort

Gesteigerter Komfort

Das Kernstück der breiten SpaceCab™-Fahrerkabine von Komatsu ist der serienmäßige, luftgefederte, belüftete und beheizte Fahrersitz mit hoher Rückenlehne und vollständig einstellbaren Armstützen. Er bietet dem Fahrer einen komfortablen Arbeitsplatz, an dem Ermüdungserscheinungen auf ein Minimum reduziert werden. Die großartige Sicht und die ergonomische Auslegung der Bedienelemente tragen erheblich dazu bei, dass der Fahrer mit maximaler Produktivität arbeiten kann.

Auf den Fahrer ausgelegt

Zusätzlich zum AM/FM-Radio, das zur Standardausrüstung des PC1250-11 gehört, ist auch ein Bluetooth®- und Audioanschluss für externe Geräte vorhanden, sodass der Fahrer Musik über die Lautsprecher in der Kabine hören kann. Weiterhin ist die Kabine mit zwei 12 V Steckdosen ausgestattet. Die proportionalen Joysticks sind ebenfalls Bestandteil der Standardausrüstung und ermöglichen die sichere und präzise Steuerung der Anbaugeräte.

Geräuscharmes Design

Die Hydraulikbagger von Komatsu haben geringste Außengeräuschpegel. Dank der optimalen Anordnung von Dämmmaterialien liegt der Geräuschpegel im Fahrerhaus auf dem Niveau eines Mittelklasse-PKW.



Praktische, ergonomische und präzise Steuerung mittels Joysticks (Kurzhebel als Sonderausrüstung verfügbar)



Viel Stauraum, Warmhalte- und Kühlbox, Dokumentenfach und Getränkehalter



Armstütze mit einfacher Höhenverstellung

Informations- und Kommunikationstechnologie



Geringere Betriebskosten

Die Informations- und Kommunikationstechnologie von Komatsu unterstützt Betreiber und Fahrer bei der effizienten Durchführung von Einsätzen und trägt so zur Senkung der Betriebskosten bei. Gleichzeitig wird die Zufriedenheit der Kunden und die Wettbewerbsfähigkeit der Produkte gesteigert.

Breitbild-Monitorsystem

Das Breitbild-Monitorsystem überzeugt mit seiner extrem einfachen, intuitiven Bedienung. Es lässt sich individuell einstellen, verfügt über eine Oberfläche mit 26 europäischen Sprachen und ermöglicht direkten und unkomplizierten Zugang zu einer Vielzahl an Funktionen und Betriebsinformationen über einfache Multifunktions-taster. Die Bilder des KomVision-Systems und die Eco-Anzeige sind in die Standardanzeige integriert.

Eine revolutionäre Benutzerschnittstelle

Über die weiterentwickelte Benutzerschnittstelle lassen sich wichtige Informationen jetzt noch schneller und einfacher finden. Die für den jeweiligen Einsatz beste Standardanzeige lässt sich einfach durch Drücken der Taste F3 wählen.



Schnelle Übersicht über die Einsatzberichte



KomVision zeigt zusätzlich zu den verschiedenen Kameraansichten eine permanent verfügbare Draufsicht („Birdview“) an

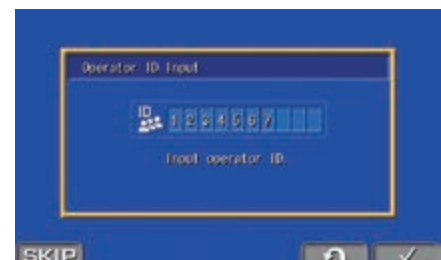

Fahreridentifikation

Komtrax Plus

Was

- Komtrax ist das Maschinen-erfassungs- und Telematiksystem von Komatsu
- Komtrax gehört zur Standardausrüstung aller Bau- und Gewinnungsmaschinen von Komatsu
- Komtrax erfasst und speichert kontinuierlich Maschinenzustands- und Betriebsdaten
- Informationen zu Kraftstoffverbrauch und Maschinenauslastung sowie eine detaillierte Historie zu Reparaturen und Ersatzteilaustausch

Wann

- Betriebs- und Leerlaufzeiten der Maschinen werden erfasst und helfen dabei, die Flottenauslastung zu verbessern
- Detaillierte Standortberichte geben Auskunft über Einsatzzeiten und Maschinenbewegungen
- Aktuelle Daten informieren über die letzten Wartungsarbeiten und unterstützen die Planung zukünftiger Wartungseinsätze

Wo

- Komtrax-Daten können über einen Computer, das Internet oder ein Smartphone von fast jedem Ort aus abgerufen werden
- Automatische Warnhinweise halten Flottenbetreiber über den aktuellen Maschinenstatus auf dem Laufenden

Warum

- Wissen ist Macht – Bewusste Entscheidungen verbessern das Flottenmanagement
- Kenntnisse über Leerlaufzeiten und Kraftstoffverbrauch helfen dabei, die Effizienz der Maschine zu maximieren
- Behalten Sie jederzeit und an jedem Ort die Kontrolle über Ihre Maschinen



KOMTRAX Plus

Maschinen-Management-Support

Komtrax Plus ermöglicht eine erweiterte Verwaltung der Maschinenflotte mittels Satellitenkommunikation oder WLAN. Der Maschinenzustand oder die Leistungsdaten können (fast) in Echtzeit ausgewertet werden, ohne dass der Nutzer vor Ort sein muss. Komtrax Plus stellt diese kritischen Daten bereits aufbereitet zur Verfügung und ist dadurch ein effektives Hilfsmittel zur Maximierung der Produktivität und Senkung der Betriebskosten.

Sicherheit

Sicherer Arbeitsplatz

Die Sicherheitsausrüstung des PC1250-11 von Komatsu entspricht den neuesten Sicherheitsnormen und minimiert das Risiko für Personen in der Kabine und im Umfeld der Maschine. Die Neutralstellungserkennung für die Joysticks für Laufwerk und Arbeitsausrüstung erhöht die Sicherheit auf der Baustelle – so wie auch die Kontrollanzeige des Sicherheitsgurts und der akustische Fahralarm. Die hochverschleißfesten Trittplatten mit rutschfester Oberfläche sorgen langfristig für höchste Sicherheit.



Die zur Standardausrüstung gehörende, hydraulisch betätigte Zugangsleiter stellt sicheren Zugang zur Kabine sicher.



In der Kabine und um die Maschine herum befinden sich drei Motor-Notausschalter, mit denen die Maschine serienmäßig ausgerüstet ist.



KomVision-Kameras

KomVision

Dank einer Reihe hochauflösender, vernetzter Kameras, die sich rund um die Maschine befinden, kann KomVision ein kristallklares Echtzeitbild von der Maschine aus der Vogelperspektive auf dem Breitbild-Monitorsystem darstellen. Der Fahrer kann so schnell und unkompliziert die unmittelbare Umgebung der Maschine einsehen, bevor er diese in Bewegung setzt. So kann er sich auch bei schlechten Sichtverhältnissen ganz auf den Einsatz konzentrieren.



Ausgezeichneter Schutz für den Fahrer

Komatsu SpaceCab™-Fahrerkabine

Das geräumige Komatsu SpaceCab™ Fahrerhaus mit seinen ergonomischen Bedienelementen stellt einen komfortablen und sicheren Arbeitsplatz dar. Ein vollständig einstellbarer, luftgefederter Fahrersitz dämpft die Vibrationen und reduziert Ermüdungserscheinungen beim Fahrer. Durch die große Frontscheibe und die Seitenfenster hat der Fahrer hervorragende Sicht. Dies steigert die Sicherheit für den Fahrer und andere Menschen und Maschinen auf der Baustelle. Die einteilige Frontscheibe aus Sicherheitsglas (ECE 43R) sowie der FOPS-Dachschutz mit klappbarer Sonnenblende gehören zur Standardausrüstung. Optional kann die Maschine zusätzlich mit einem Frontschutz ausgestattet werden.



Handläufe und rutschfeste Oberflächen

Sichere Wartung

Rotierende oder heiße Komponenten des Motors sind gegen unabsichtliches Berühren geschützt. Dank der Trennung von Motor- und Pumpenraum kann im Fall eines Schlauchbruchs kein Öl auf den betriebsheißen Motor spritzen. Der breite Trittsteg und die extrem robusten Handläufe tragen dazu bei, dass Wartungsarbeiten – entsprechend der Komatsu-Tradition – höchst effizient und mit maximaler Sicherheit durchgeführt werden können.

Einfache Wartung



Ein breiter, beleuchteter Trittsteg ermöglicht einen sicheren und bequemen Zugang zur Wartung. Die zentral angeordneten Wartungspunkte sorgen ebenfalls für eine leichte Wartung von Motor und Hydraulikkomponenten.

Komatsu Care

Komatsu Care ist ein Wartungs- bzw. Gewährleistungsprogramm, das beim Kauf Ihrer neuen Komatsu-Maschine enthalten ist. Ihr Komatsu-Partner vor Ort informiert Sie gerne über die jeweiligen Leistungen und Bedingungen, diese können regional unterschiedlich sein.

Langlebige Ölfilter

In den Original Komatsu-Hydraulikölfiltern kommen Hochleistungsmaterialien mit extrem langen Wechselintervallen zum Einsatz. Die Wartungskosten werden dadurch deutlich gesenkt.

Einfache Reinigung des Kühlers

Die Laufrichtung des hydraulischen Kühlerlüfters kann umgekehrt werden, um die Kühleinheit zu reinigen. Zusätzlich verkürzt diese Eigenschaft die Aufwärmzeit bei niedrigen Außentemperaturen. Der Klimaanlagekondensator und der Kraftstoffkühler sind schwenkbar, damit die Kühlkerne leicht zu erreichen sind.

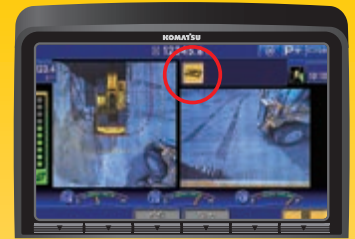

Wartungswarnleuchte

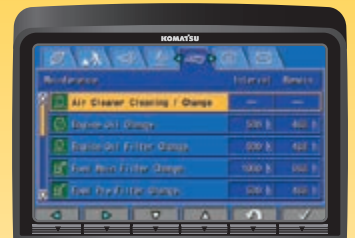

Wartungsbildschirm

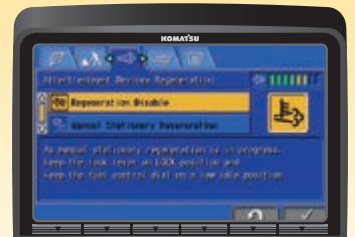

Regenerationsanzeige für den KDPF

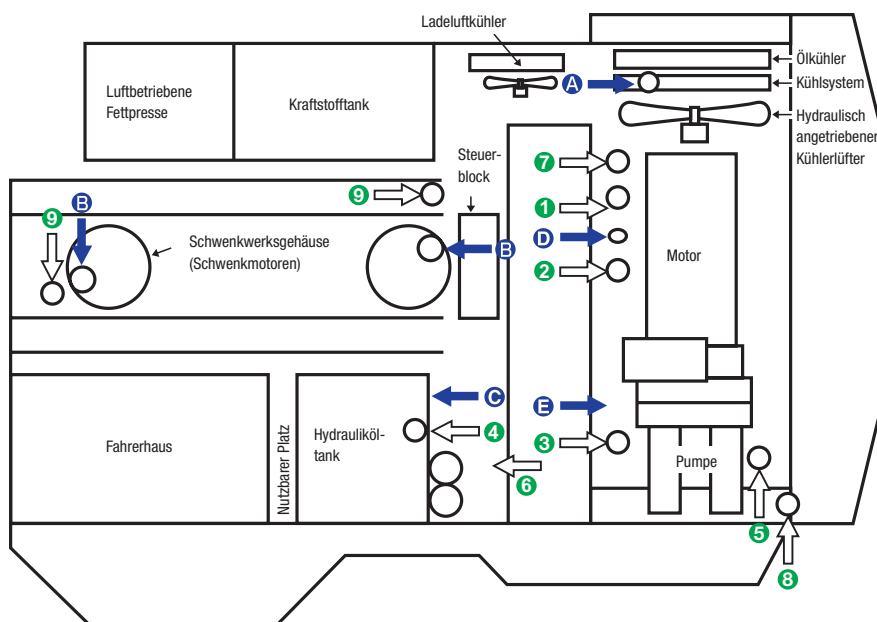

- A Kühlmittel
- B Schwenkwerköl
- C Hydrauliköl
- D Motoröl
- E PTO-Schmierölfilter
- 1 Kraftstofffilter
- 2 Kraftstoffvorfilter
- 3 Motorölfilter
- 4 Ablassfilter Hydrauliköl
- 5 Vorsteuerkreisfilter
- 6 Hydraulikölfilter in der Rücklaufleitung
- 7 KCCV-Filter
- 8 PTO-Ölsieb
- 9 Filter Schwenkmotorkühlung

Bewährte Komatsu-Qualität



Robuste Bauweise

Das verstärkte Laufwerk des PC1250-11 bietet auch im härtesten Felseinsatz maximale Lebensdauer. Heavy-Duty-Zweistegbodenplatten in Kombination mit unterschiedlichen Laufrollenschutz-Ausführungen bieten optimalen Schutz der beweglichen Laufwerkskomponenten. Gleichzeitig lassen sich Zugkraft und Bodendruck optimal an die Einsatzbedingungen anpassen.

Komatsu-Qualität

Komatsu-Maschinen werden mit Hilfe modernster Technologie entwickelt, in umfassenden Testreihen geprüft und entsprechen den höchsten Einsatzanforderungen und Qualitätsansprüchen.

Zuverlässig und effizient

Produktivität ist der Schlüssel zum Erfolg. Daher werden alle Hauptkomponenten des PC1250-11 von Komatsu entwickelt und hergestellt. Alle wichtigen Maschinenfunktionen sind perfekt aufeinander abgestimmt, was sehr zuverlässige und produktive Maschineneinsätze garantiert.

Extrem haltbare Arbeitsausrüstung

Ausleger und Stiel sind durch die großen Materialquerschnitte, verstärkte Gussteile etc. extrem belastbar und verwindungssteif. Hochverschleißfeste Verstärkungen am Stielende bieten Schutz vor Beschädigungen. Bei Ausrüstung mit verstärktem, kurzem Ausleger und kurzem Stiel kann das Löffelvolumen erhöht werden.



Robuster Schutz der Fahrmotoren und Felsschutz



Verschmutzungsanzeige in den Filtern in der Rücklaufleitung hilft, Störungen des Hydrauliksystems zu vermeiden.



Komatsu-Löffel mit Kmax-Löffelzähnen

Technische Daten

MOTOR

Modell	Komatsu SAA6D170E-7
Typ	wassergekühlter 4-Takt-Motor mit direkter Kraftstoffeinspritzung, Turbolader, Ladeluftkühler und gekühlter Abgasrückführung
Motorleistung	
bei Nenndrehzahl	1.800 U/min
SAE J1995	578 kW / 786 PS
ISO 9249 / SAE J1349* (netto)	565 kW / 768 PS
Zylinderzahl	6
Bohrung × Hub	170 × 170 mm
Hubraum	23,15 l
Kühlerlüfter	hydraulisch
Motoremissionen	Gemäß Abgasnorm EU Stufe V
Kraftstoff	Diesekraftstoff gemäß EN590 Klasse 2/ Grade D. Paraffinischer Kraftstoff (HVO, GTL, BTL) gemäß EN 15940:2016.
* netto Motorleistung bei max. Geschwindigkeit des Kühlerlüfters	519 kW / 705 PS

HYDRAULIKSYSTEM

Typ	OLSS (Open Center Load Sensing System)
Hauptpumpe	3 regelbare Schrägscheiben-Kolbenpumpen für Ausleger, Stiel, Löffel, Schwenk- und Fahrtrieb
Max. Fördermenge	
Arbeitsausrüstung und Anbaugerät	2 × 494 l/min
Schwenken	1 × 600 l/min
Zusatzpumpe für Vorsteuerkreis	Zahnradpumpe
Hydraulikmotoren	
Fahrtrieb	2 × Axialkolbenmotor mit Feststellbremse
Schwenken	2 × Axialkolbenmotor mit Schwenkbremse
Einstellungen Überdruckventile	
Tieflöffel	320 kg/cm ²
Klappschaufel	320 kg/cm ²
Fahrtrieb	350 kg/cm ²
Schwenken	300 kg/cm ²
Vorsteuerkreis	32 kg/cm ²
Hydraulikzylinder (Anzahl Zylinder – Durchmesser × Länge)	
Ausleger	2 – 225 mm × 2.390 mm
Stiel	1 – 250 mm × 2.435 mm
Standardlöffel	2 – 160 mm × 1.825 mm
SP-Löffel	2 – 160 mm × 1.950 mm

FAHRANTRIEB UND BREMSEN

Steuerung	2 Bedienhebel/Pedale ermöglichen die getrennte Ansteuerung beider Ketten
Antriebssystem	hydrostatisch
Fahrmotoren	Axialkolbenmotor im Laufwerk
Untersetzung	Dreifaches Planeten-untersetzungsgetriebe
Steigvermögen	70%
Max. Fahrgeschwindigkeiten	
Lo / Hi	2,3 / 3,3 km/h
Max. Zugkraft	70.000 kg
Betriebsbremse	hydraulisch
Feststellbremse	hydraulisch

BETRIEBSGEWICHT (CA.)

Tieflöffel PC1250-11: Betriebsgewicht, inklusive 9.100 mm Ausleger, 3.400 mm Stiel, 5,0 m³ Tieflöffel (SAE J 296 gehäuft), Fahrer, Schmier- und Kühlmittel, gefülltem Kraftstofftank und Standardausrüstung.

PC1250SP-11: Betriebsgewicht, inklusive 7.800 mm Ausleger, 3.400 mm Stiel, 6,7 m³ Tieflöffel (SAE J 296 gehäuft), Laufrollenschutz über die gesamte Laufwerkklänge, Fahrer, Schmier- und Kühlmittel, gefülltem Kraftstofftank und Standardausrüstung.

Klappschaufel: Betriebsgewicht einschließlich 5.300 mm Ausleger, 3.800 mm Stiel, Klappschaufel (SAE J 296 6,5 m³ gehäuft), Laufrollenschutz über die gesamte Laufwerkklänge, Fahrer, Schmiermittel, Kühlmittel, vollem Kraftstofftank und Standardausrüstung.

Zweisteg-bodenplatten	PC1250-11		PC1250SP-11	
	Betriebs-gewicht	Bodendruck	Betriebs-gewicht	Bodendruck
700 mm	115.900 kg	1,51 kg/cm ²	118.300 kg	1,54 kg/cm ²
1.000 mm	118.200 kg	1,08 kg/cm ²	–	

UMWELT

Motoremissionen	gemäß europäischer Abgasnorm EU Stufe V
Geräuschpegel, LpA Fahrerohr	73 dB(A) (ISO 6396 dynamischer Test)
Vibrationspegel (EN 12096:1997)	
Hand-Arm-Vibrationen	≤ 2,5 m/s ² (Unsicherheit K = 0,13 m/s ²)
Ganzkörper-Vibrationen	≤ 0,5 m/s ² (Unsicherheit K = 0,26 m/s ²)
Enthält fluoriertes Treibhausgas HFC-134a (GWP 1430). Gasmenge 1,2 kg, CO ₂ -Äquivalent 1,72 t.	

SCHWENKWERK

Typ	2 Hydraulikmotoren
Untersetzung	Planetengetriebe
Schmierung Drehkranz	Fettbad
Schwenkarretierung	Scheibenbremse im Ölbad
Schwenkgeschwindigkeit	5,8 U/min

Abmessungen & Arbeitswerte

LAUFWERK

Bauweise	H-Rahmen mit Laufwerkrahmen in Kastenbauweise
Laufwerke	
Typ	vollständig abgedichtet
Bodenplatten (je Seite)	48
Kettenspannung	hydraulisch
Rollen	
Laufrollen (je Seite)	8
Stützrollen (je Seite)	3

FÜLLMENGEN

Kraftstofftank	1360 l
Kühlsystem	142 l
Motoröl	86 l
Schwenkantrieb	2 x 20 l
Hydrauliköltank	670 l
Endantrieb (je Seite)	21 l
PTO	13,5 l

ABMESSUNGEN

	PC1250-11	PC1250SP-11	PC1250-11 Klappschaufel
	9,1 m Ausleger	7,8 m Ausleger	5,3 m Ausleger
	3,4 m Stiel	4,5 m Stiel	3,4 m Stiel
A Höhe über alles	6.040 mm	6.460 mm	6.265 mm
B Länge über alles	16.070 mm	16.100 mm	10.990 mm

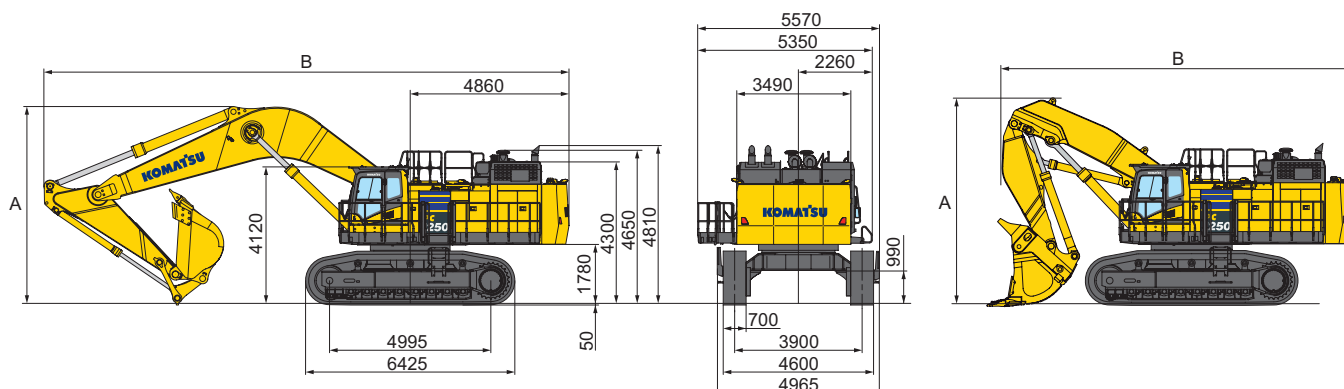

MAX. LÖFFELVOLUMEN UND -GEWICHT

PC1250-11

Stiellänge / max. Last auf den Bolzen	3,4 m / 15.140 kg	4,5 m / 13.580 kg	5,7 m / 9.833 kg
Schüttgewicht bis zu 1,4 t/m ³	6,0 m ³ 6.740 kg	5,5 m ³ 5.950 kg	3,80 m ³ 4.510 kg
Schüttgewicht bis zu 1,6 t/m ³	5,6 m ³ 6.180 kg	5,2 m ³ 5.420 kg	3,54 m ³ 4.388 kg
Schüttgewicht bis zu 1,8 t/m ³	5,2 m ³ 5.780 kg	4,7 m ³ 5.170 kg	3,28 m ³ 3.933 kg

PC1250SP-11

Stiellänge / max. Last auf den Bolzen	3,4 m / 18.568 kg
Schüttgewicht bis zu 1,4 t/m ³	7,57 m ³ 7.970 kg
Schüttgewicht bis zu 1,6 t/m ³	7,01 m ³ 7.352 kg
Schüttgewicht bis zu 1,8 t/m ³	6,70 m ³ 6.505 kg

PC1250-11 Klappschaufel

Stiellänge / max. Last auf den Bolzen	3,8 m / 22.700 kg
Schüttgewicht bis zu 1,4 t/m ³	8,00 m ³ 11.500 kg
Schüttgewicht bis zu 1,6 t/m ³	7,20 m ³ 10.600 kg
Schüttgewicht bis zu 1,8 t/m ³	6,50 m ³ 9.730 kg

Max. Löffelvolumen und -gewicht gem. ISO 10567:2007.

Setzen Sie sich bitte mit Ihrem regionalen Händler in Verbindung, um die optimale Auswahl von Löffeln und Anbaugeräten für Ihren speziellen Einsatzbereich abzustimmen.

Arbeitsbereich

PC1250-11

PC1250/SP-11

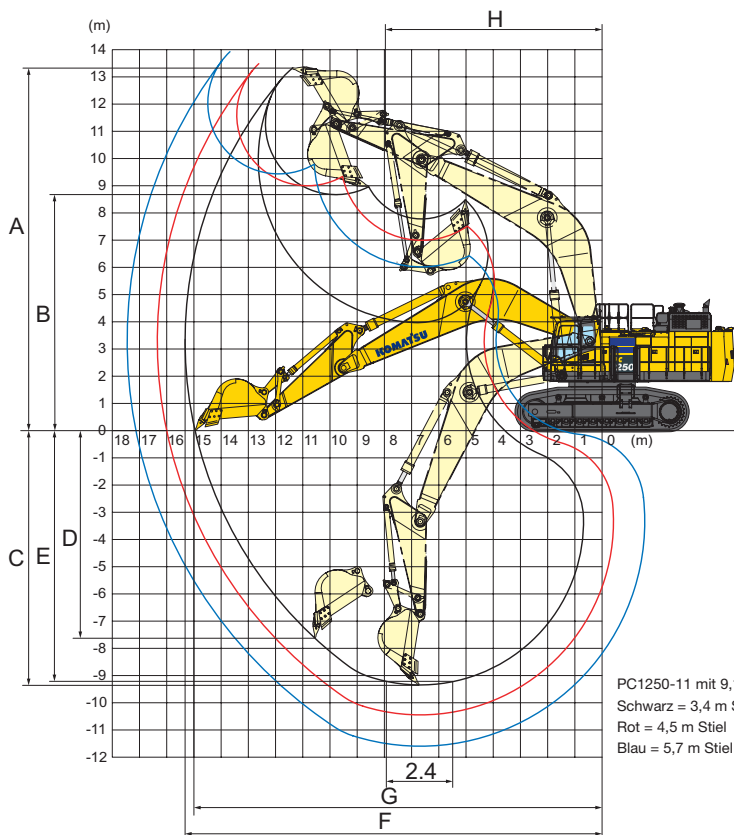

PC1250-11 KLAPPSCHAUFEL

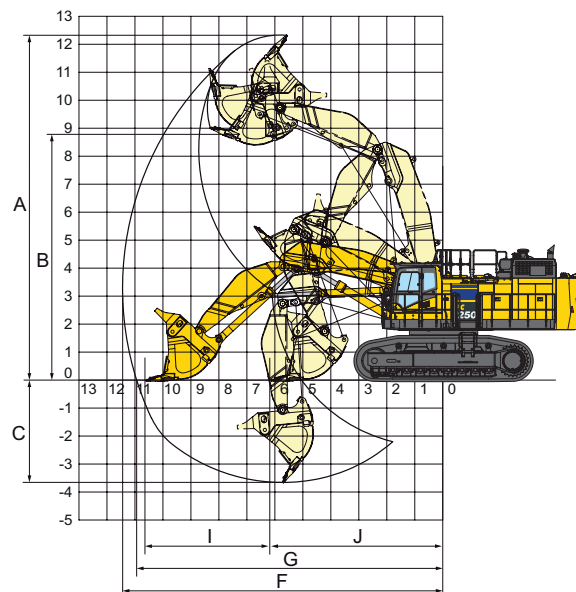

ARBEITSBEREICH		PC1250-11			PC1250SP-11	PC1250-11 LS
		9,1 m Ausleger			7,8 m Ausleger	5,3 m Ausleger
		3,4 m Stiel	4,5 m Stiel	5,7 m Stiel	3,4 m Stiel	3,8 m Stiel
A	Max. Einstichhöhe	13.400 mm	13.490 mm	13.910 mm	13.000 mm	12.330 mm
B	Max. Ausschütthöhe	8.680 mm	9.000 mm	9.440 mm	8.450 mm	8.700 mm
C	Max. Grabtiefe	9.350 mm	10.440 mm	11.590 mm	7.900 mm	3.650 mm
D	Max. senkrechte Grabtiefe	7.610 mm	8.490 mm	9.480 mm	5.025 mm	-
E	Max. Grabtiefe bei 8' breiter Sohle	9.220 mm	10.340 mm	11.500 mm	7.745 mm	-
F	Max. Reichweite	15.350 mm	16.340 mm	17.450 mm	14.070 mm	11.400 mm
G	Max. Reichweite in der Standebene	15.000 mm	16.000 mm	17.130 mm	13.670 mm	10.900 mm
H	Min. Schwenkradius	7.965 mm	7.990 mm	8.150 mm	6.415 mm	-
I	Planierweg	-	-	-	-	4.480 mm
J	Min. Planierweg	-	-	-	-	6.130 mm
SAE J1179	Losbrechkraft	422 kN 43.000 kg	422 kN 43.000 kg	343 kN 35.000 kg	502 kN 51.200 kg	-
	Reißkraft	392 kN 40.000 kg	327 kN 33.300 kg	281 kN 28.700 kg	395 kN 40.300 kg	-
ISO 6015	Losbrechkraft	479 kN 48.800 kg	479 kN 48.800 kg	389 kN 39.700 kg	570 kN 58.100 kg	579 kN 59.000 kgf
	Reißkraft	412 kN 42.000 kg	337 kN 34.400 kg	286 kN 29.200 kg	412 kN 42.000 kg	608 kN 62.000 kgf

Transportabmessungen

GEWICHT DER ARBEITSAUSRÜSTUNG

PC1250: 25.7 t
 27,2 t (Heavy Duty Version)
 PC1250SP: 28.0 t

AUSLEGER



PC1250: 11,2 t / 9.475 × 2.894 × 1.474 mm
 PC1250SP: 11,1 t / 8.170 × 3.095 × 1.474 mm
 PC1250LS: 7,1 t / 5.650 × 2.000 × 1.500 mm

STIEL (INKL. 2 LÖFFELZYLINDERN)

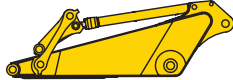

PC1250: 6,1 t / 4.895 × 1.626 × 890 mm
 6,4 t / 4.895 × 1.626 × 890 mm
 Heavy Duty Version
 PC1250SP: 6,6 t / 4.914 × 1.683 × 890 mm
 PC1250LS: 5,2 t / 4.100 × 1.900 × 1.300 mm

LÖFFEL

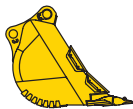

PC1250: 4,6 t / 2.700 × 2.100 × 2.050 mm
 5,8 t / 2.580 × 2.276 × 2,250 mm
 Heavy Duty Version
 PC1250SP: 6,5 t / 2.527 × 2.420 × 2.520 mm
 PC1250LS: 10,9 t / 3.000 × 2.700 × 2.700 mm

STIELZYLINDER



Gewicht: 1,5 t
 Länge: 3.950 mm
 PC1250-11 LS:
 Gewicht: 1,2 t [0,6 t × 2],
 Länge: 2.980 mm

HUBZYLINDER



Gewicht: 2,3 t [1,15 t × 2]
 Länge: 3.810 mm
 PC1250-11 LS:
 Gewicht: 2,2 t [1,1 t × 2],
 Länge: 3.520 mm

SCHAUFELZYLINDER

PC1250-11 LS:
 Gewicht: 1,7 t [0,85 t × 2],
 Länge: 3.300 mm

OBERWAGEN

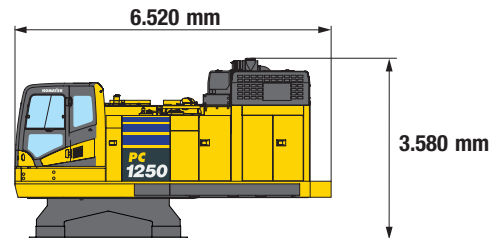

Gewicht: 39,9 t
 Breite: 3.495 mm

LAUFWERK

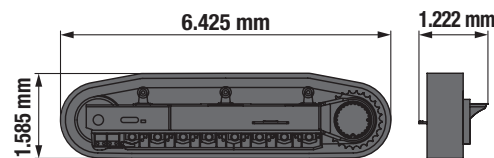

Gewicht:
 31,4 t [15,7 t × 2]
 32,2 t [16,1 t × 2]
 (mit Laufrollenschutz über die gesamte Laufwerkslänge)

SONSTIGES

Gewicht: 17,8 t

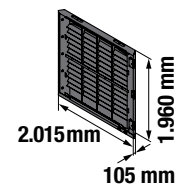
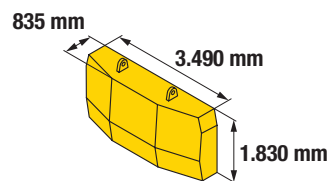

Gewicht: 16,7 t

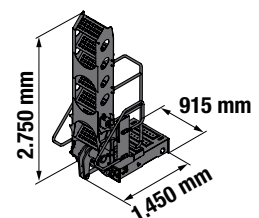
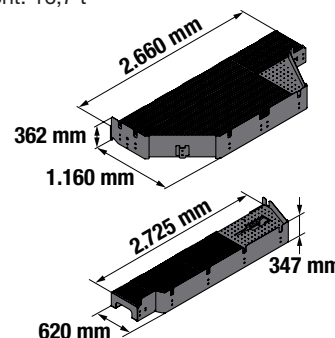

Transportvolumen (Länge × Höhe × Breite)
 Daten inkl. folgender Ausrüstung:
 Tieföffel: 9.100 mm Ausleger, 3.400 mm Stiel, 5,0 m³ Löffel, 700 mm Zweistegbodenplatten
 Klappschaufel (LS): 5.300 mm Ausleger, 3.800 mm Stiel, 6,5 m³ Schaufel

Hubkrafttabelle

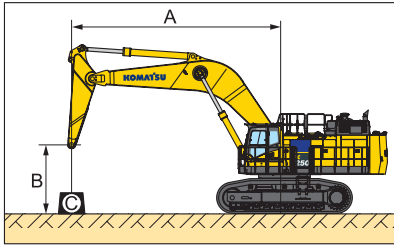

- A – Reichweite von Mitte Schwenklager
- B – Lasthakenhöhe
- C – Hubkraftangaben

- Hubkraftangabe parallel zur Fahrwerkslängsrichtung
- Hubkraftangabe über Seite bzw. bei 360° Drehung
- Zulässige Last bei größter Ausladung

Angaben ohne Löffel.
Mit 700 mm Bodenplatten.

PC1250-11 / 9,1 M AUSLEGER / HUB-BETRIEBSART: ON

Stiellänge	A				12,2 m		10,7 m		9,1 m		7,6 m		6,1 m		4,6 m	
	B															
Schwerhub-Betriebsart: ON 3,4 m	9,1 m	kg	*22.750	21.750			*23.400	*23.400								
	6,1 m	kg	21.850	18.000	22.450	18.550	*25.200	22.850	*28.000	*28.000	*32.850	*32.850				
	3,0 m	kg	20.400	16.750	21.700	17.800	26.200	21.400	32.500	26.350	*40.050	33.500				
	0,0 m	kg	21.000	17.150	21.150	17.300	25.250	20.500	31.100	25.050	40.350	32.000				
	-3,0 m	kg	24.500	19.950			25.300	20.550	31.000	24.950	*40.300	32.050	*49.000	44.900	*41.250	*41.250
	-6,1 m	kg	*26.000	*26.000							*30.200	*30.200	*37.300	*37.300		
Schwerhub-Betriebsart: OFF 3,4 m	9,1 m	kg	*20.750	*20.750			*20.900	*20.900								
	6,1 m	kg	*20.350	18.000	*21.150	18.550	*22.450	*22.450	*25.000	*25.000	*29.350	*29.350				
	3,0 m	kg	20.400	16.750	21.700	17.800	*24.900	21.400	*28.950	26.350	*35.650	33.500				
	0,0 m	kg	21.000	17.150	21.150	17.300	25.250	20.500	*31.000	25.050	*37.800	32.000				
	-3,0 m	kg	*23.550	19.950			*24.650	20.550	*29.750	24.950	*35.750	32.050	*43.500	*43.500	*37.700	*37.700
	-6,1 m	kg	*22.900	*22.900							*26.650	*26.650	*32.900	*32.900		

Schwerhub-Betriebsart: ON 4,5 m	9,1 m	kg	*15.900	*15.900	*18.550	*18.550										
	6,1 m	kg	*15.650	*15.650	*21.500	18.700	*22.900	*22.900	*25.200	*25.200						
	3,0 m	kg	*16.400	14.750	21.600	17.650	*26.100	21.350	*30.200	26.450	*36.900	33.850				
	0,0 m	kg	*18.300	14.950	20.700	16.850	24.850	20.100	30.750	24.650	39.850	31.500	*32.350	*32.350		
	-3,0 m	kg	20.800	16.900			24.450	19.750	30.200	24.100	39.350	31.000	*50.850	43.400	*36.350	*36.350
	-6,1 m	kg	*24.700	22.850					*28.150	25.000	*34.700	32.050	*42.550	*42.550	*53.100	*53.100
Schwerhub-Betriebsart: OFF 4,5 m	9,1 m	kg	*14.450	*14.450	*16.850	*16.850										
	6,1 m	kg	*14.250	*14.250	*19.100	18.700	*20.350	*20.350	*22.500	*22.500						
	3,0 m	kg	*14.900	14.750	*20.800	17.650	*23.150	21.350	*26.800	26.450	*32.800	*32.800				
	0,0 m	kg	*16.650	14.950	20.700	16.850	24.850	20.100	*29.750	24.650	*36.500	31.500	*29.550	*29.550		
	-3,0 m	kg	*20.400	16.900			24.450	19.750	*29.850	24.100	*36.150	31.000	*45.050	43.400	*33.150	*33.150
	-6,1 m	kg	*21.750	*21.750					*24.800	*24.800	*30.650	*30.650	*37.550	*37.550	*46.850	*46.850

* Die hydraulische Hubkraft wird durch die hydraulische Einrichtung begrenzt.

Die Angaben sind gemäß SAE Standard Nr. 10567.

Die Hubkraftangaben beinhalten höchstens 87% der hydraulischen Hubkraft und 75% der Kippplast.

Hubkraftangaben basieren auf Heben des Stiels ohne Ausrüstung. Beim Heben mit angebaute Ausrüstung sind die entsprechenden Gewichte von den angegebenen Werten abzuziehen.

PG1250-11

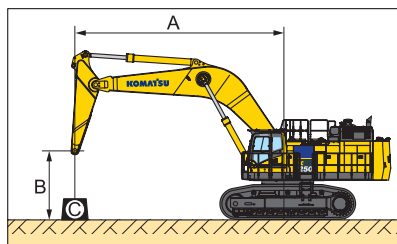

- A – Reichweite von Mitte Schwenklager
- B – Lasthakenhöhe
- C – Hubkraftangaben

- Hubkraftangabe parallel zur Fahrwerkslängsrichtung
- Hubkraftangabe über Seite bzw. bei 360° Drehung
- Zulässige Last bei größter Ausladung

Angaben ohne Löffel.
Mit 700 mm Bodenplatten.

PC1250-11 / 9,1 M AUSLEGER / HUB-BETRIEBSART: ON

Stiellänge	A				13,7		12,2		10,7		9,1		7,6		6,1	
	B															
Hub-Betriebsart: ON	9,1	kg	*11.750	*11.750												
	6,1	kg	*11.600	*11.600	*18.450	15.650	*19.450	19.050								
	3,0	kg	*12.050	*12.050	18.150	14.850	21.700	17.800	*24.200	21.600	*27.750	26.950	*33.550	*33.550		
	0,0	kg	*13.250	13.150	17.450	14.150	20.600	16.700	24.800	20.000	30.750	24.650	*39.350	31.550	*35.350	*35.350
	-3,0	kg	*15.700	14.450			20.050	16.200	24.000	19.250	29.700	23.650	38.750	30.400	*50.200	42.450
	-6,1	kg	*21.500	18.300					24.400	19.650	30.000	23.950	*37.400	30.850	*46.400	43.350
Schwerhub-Betriebsart: OFF	9,1	kg	*10.650	*10.650												
	6,1	kg	*10.500	*10.500	*16.650	15.650	*17.250	*17.250								
	3,0	kg	*10.900	*10.900	*17.900	14.850	*19.300	17.800	*21.400	*21.400	*24.600	*24.600	*29.750	*29.750		
	0,0	kg	*12.000	*12.000	17.450	14.150	20.600	16.700	*24.050	20.000	*28.300	24.650	*34.850	31.550	*32.250	*32.250
	-3,0	kg	*14.250	*14.250			20.050	16.200	24.000	19.250	*29.600	23.650	*36.100	30.400	*45.800	42.450
	-6,1	kg	*19.500	18.300					*22.350	19.650	*27.150	23.950	*33.000	30.850	*40.950	*40.950

PC1250SP-11 / 7,8 M AUSLEGER / HUB-BETRIEBSART: ON

Stiellänge	A				12,2		10,7		9,1		7,6		6,1		4,6	
	B															
Hub-Betriebsart: ON	9,1	kg	*21.000	*21.000					*28.700	*28.700						
	6,1	kg	*20.100	*20.100			27.800	22.950	*30.800	29.250	*34.900	*34.900	*42.200	*42.200		
	3,0	kg	*21.050	19.800			26.750	21.950	33.550	27.350	*41.500	35.300				
	0,0	kg	*24.250	20.600			26.050	21.250	32.200	26.050	41.950	33.450	*55.350	46.300		
	-3,0	kg	*28.450	25.300					*30.450	26.250	*38.700	33.450	*47.850	46.650	*59.200	*59.200
	-6,1	kg														
Schwerhub-Betriebsart: OFF	9,1	kg	*19.100	*19.100					*25.800	*25.800						
	6,1	kg	*18.300	*18.300			*25.450	22.950	*27.600	*27.600	*31.350	*31.350	*37.950	*37.950		
	3,0	kg	*19.150	*19.150			26.750	21.950	*30.850	27.350	*37.100	35.300				
	0,0	kg	*22.050	20.600			26.050	21.250	*32.050	26.050	*39.000	33.450	*49.350	46.300		
	-3,0	kg	*25.250	*25.250					*27.050	26.250	*34.400	33.450	*42.550	*42.550	*52.550	*52.550
	-6,1	kg														

* Die hydraulische Hubkraft wird durch die hydraulische Einrichtung begrenzt.

Die Angaben sind gemäß SAE Standard Nr. 10567.

Die Hubkraftangaben beinhalten höchstens 87% der hydraulischen Hubkraft und 75% der Kipplast.

Hubkraftangaben basieren auf Heben des Stiels ohne Ausrüstung. Beim Heben mit angebaute Ausrüstung sind die entsprechenden Gewichte von den angegebenen Werten abzuziehen.

Standard- und Sonderausrüstung

MOTOR

Komatsu SAA6D170E-7 Niederemissions-Dieselmotor mit Common-Rail-Direkteinspritzung, Turbolader mit Ladeluftkühlung	●
Gemäß Abgasnorm EU Stufe V	●
Automatische Motoraufwärmung	●
Automatische Drehzahlrückstellung	●
Einstellbare Leerlaufabschaltung	●
Zweifach-Trockenluftfilter	●
Kraftstofffilter mit Wasserabscheider	●
Hydraulisch betriebener Kühlerlüfter mit variabler Drehzahl und Umkehrfunktion	●
Batterie Hauptschalter	●
Hauptschalter Elektrik	●
Lichtmaschine 24 V / 90 A	●
Anlasser 2 x 24 V / 11 kW	●
Batterien 2 x 12 V / 220 Ah	●

HYDRAULIKSYSTEM

2-Stufen-Fahrtrieb mit Automatikgetriebe	●
3 wählbare Betriebsarten (Power plus, Power, Economy)	●
Automatische Schwenkarretierung	●
Vollhydraulisch, mit Open-Center Load-Sensing und Drehzahlsensor (kombinierte elektronische Pumpen- und Motorregelung (PEMC))	●
Schwerhub-Betriebsart	●
In-Line-Hochdruckfilter	●
Bedienhebel mit Proportionalsteuerung (PPC) für Hydrauliksteuerung	●
Auslegersteuerung ohne Stöße und Vibrationen	●
Zwei Ausleger-Betriebsarten	●

ARBEITSAUSRÜSTUNG

Tieföffelstiele:	
3.400 mm HD-Löffelstiel	○
3.400 mm SP-Tieföffelstiel	○
4.500 mm HD-Tieföffelstiel	○
5.700 mm Tieföffelstiel	○
Tieföffelausleger:	
7.800 mm SP-Tieföffelausleger	○
9.100 mm Tieföffelausleger	○
Klappschaufel	
5.300 mm Ausleger und 3.800 mm Stiel	○

FAHRERHAUS

Kabine mit starrer Frontscheibe	●
Beheizbarer, luftgefederter Fahrersitz mit hoher Rückenlehne und Belüftung	●
12 V Stromversorgung	●
Klimaautomatik, mit Defrosterfunktion	●
AM/FM-Radio mit Bluetooth®	●
Audioanschluss (3,5 mm-Anschluss)	●
Zusätzlicher Motor-Ausschalter	●
KomVision – Kamerasystem für Rundumsicht aus der Vogelperspektive	●
Großer, hochauflösender LCD-Farbmonitor	●
Sicherheitshebel	●
Spiegel (links, rechts)	●
Abwaschbare Bodenmatte in der Kabine	●
Sicherheitsgurt, 78 mm	●
Geschraubtes Dachschutzgitter, OPG Stufe 2 (ISO 10262)	●
Frontschutzgitter	○

LAUFWERK

Stützrollen, 3 (je Seite)	●
Hydraulische Kettenspanner (je Seite)	●
Laufrollen, 8 (je Seite)	●
700 mm Zweistegbodenplatten	●
Laufrollenschutz (Mitte)	●
Kettenführung (beide Seiten)	●
Schutz Fahrtrieb	●
Felsschutz	●
Laufrollen (über gesamte Kettenlänge)	○
1.000 mm Zweistegbodenplatten	○

LED-BELEUCHTUNG

Zusatzscheinwerfer, 2 Scheinwerfer am Ausleger, 2 Scheinwerfer auf Kabinendach, 1 Scheinwerfer rechts vorne	●
Inspektionsbeleuchtung	●
Trittstufenbeleuchtung mit Zeitschalter	●
Arbeitsscheinwerfer hinten	●
Zusammengeschaltetes Warnhorn und Warnlicht	●

SONSTIGE AUSRÜSTUNG

Gegengewicht, 16.700 kg	●
Elektrische Entlüftungspumpe	●
Equipment Management and Monitoring System (EMMS)	●
Werkzeugsatz	●
Elektrische Fettpresse	●
Handläufe & Schutzgeländer	●
Warnhorn	●
Komtrax Plus	●
Ablassventil für Motoröl	●
Preventive Maintenance (PM) Messanschlüsse	●
Reflektoren hinten	●
Kontrollanzeige für Sicherheitsgurt	●
Rutschfeste Oberflächen	●
Fahralarm	●
Vandalismus-Schutz	●
Breiter Trittsteg	●
Kühler und Ölkühler mit Staubschutzmaske	●
Motor-Notausschalter: 1 in Kabine, 1 links am Laufsteg, 2 rechts auf Plattform	●
Hydraulisch betätigte Zugangsleiter	●
Kühlwasserheizung	○
Motorölheizung	○
Schnellbetankungssystem	○

Weitere Ausrüstungen auf Anfrage

- Standardausrüstung
- Sonderausrüstung

Ihr Komatsu-Partner:

KOMATSU

**Komatsu Europe
International N.V.**

Mechelsesteenweg 586
B-1800 VILVOORDE (BELGIUM)
Tel. +32-2-255 24 11
Fax +32-2-252 19 81
www.komatsu.eu

EDESS20364 09/2025

KOMATSU is a trademark of Komatsu Ltd. Japan.

Angaben unverbindlich, Änderungen vorbehalten. Abbildungen können von der Standardausführung abweichen.
Die Standardausrüstung und Sonderausrüstung können regional unterschiedlich ausgeführt sein. Printed in Europe.
AdBlue® ist eine eingetragene Marke des Verbands der Automobilindustrie e.V.