

KOMATSU

PC58MR-5



Minigraafmachine

Motorvermogen
29,1 kW / 39,0 PK @ 2400 tpm

Bedrijfgewicht
5620 kg

Bakcapaciteit
0,055 - 0,18 m³

PC58MR-5

Efficiënter brandstofverbruik en
milieuvriendelijker



Motorvermogen

29,1 kW / 39,0 PK @ 2400 tpm

Bedrijfgewicht

5620 kg

Bakcapaciteit

0,055 - 0,18 m³



Krachtig en milieuvriendelijk

- Motor met laag brandstofverbruik die voldoet aan de Stage V EU-emissievoorschriften
- Geïntegreerd DPF-deeltjesfilter met een reinigingsinterval van 6.000 uren
- 6 selecteerbare werkmodi
- Automatische toerentalverlaging en motorstop

Maximaal comfort

- Verbeterd bedieningsgemak
- Multifunctionele monitor met 3,5" LCD-kleurenbeeldscherm met hoge resolutie
- Eco-meter en brandstofmeter

Totale veelzijdigheid

- Lehnhoff Powertilt verkrijgbaar als optie af fabriek
- Derde functie voor hydraulisch kantelstuk en vierde functie voor enkelwerkende hydraulische snelwissel (optie)
- Groter hefvermogen over zijkant (+13%)

Veiligheid eerst

- Achteruitkijkcamerasysteem
- Extra looprollen
- Ledwerklampen (standaard)
- Neutraalstand herkenningssysteem
- Noodstop-schakelaar voor de motor
- Gordel met verklikker

Gemakkelijk onderhoud

- Kantelbare cabine
- Wijd openklapbare motorkap
- Meer onderhoudsinformatie op de monitor

Komtrax

- Draadloos Komatsu-monitoringsysteem
- 4G mobiele communicatie
- Geïntegreerde communicatieantenne
- Verbeterde operationele gegevens en rapporten

Krachtig en milieuvriendelijk



Voldoet aan EU Stage V

De Komatsu-motor die voldoet aan de EU Stage V-normen, is productief, betrouwbaar en efficiënt. Dankzij zijn ultra-lage emissie heeft deze motor minder impact op het milieu en presteert hij beter, waardoor de bedrijfskosten naar beneden gaan en de operator in totale gemoedsrust kan werken.

Komatsu CLSS

Het CLSS (Closed-centre Load Sensing System) hydraulisch circuit garandeert vermogen, snelheid en een perfecte bediening bij alle bewegingen, ook gecombineerde bewegingen. Dankzij de combinatiewerking van de variabele pomp en het CLSS kan de machinist alle bewegingen 100% efficiënt uitvoeren, ongeacht de belasting of het toerental.

Automatische toerentalverlaging en automatische motorstop

Deze beide functies zijn standaard. De automatische toerentalverlaging zorgt ervoor dat het motortoerental automatisch vermindert enkele seconden nadat de hendel van de werkuitrusting in de stand neutraal is gezet. De automatische motorstop laat de motor na een vooraf ingestelde tijd automatische stilvallen om onnodig brandstofverbruik te verminderen.



Totale veelzijdigheid



Kantelstuk-optie

Een Lehnhoff Powertilt is verkrijgbaar als optie af fabriek. Het combineert alle voordelen van een snelwisselsysteem met een kantelmotor wat een enorm werkbereik biedt met $2 \times 90^\circ$ draaibereik aan beide kanten. Extra hydraulische functies maken het werken met complexe uitrustingsstukken mogelijk, zoals sloop-sorteergrijpers. De leidingen zijn over de arm geleid voor betere bescherming en een duurzaam ontwerp. Het Lehnhoff kantelstuk is niet alleen perfect voor nauwkeurige bakbewegingen, maar ook bijzonder geschikt voor het gebruik van een sloophamer.



Maximaal comfort

Een optimale werkomgeving

Ondanks zijn compacte formaat biedt de PC58MR-5 een ongeëvenaard comfort. De stille, ruime, ergonomische en comfortabele cabine is ontwikkeld met een bijzonder oog voor details. Speciale aandacht is gegeven aan de machinist: Ergonomische, specifieke PPC-besturing en een efficiënt airconditioning- en ventilatiesysteem (optie) dat een optimaal thermisch comfort garandeert. Dankzij de aanzienlijk grotere cabinedeur is de cabine vlotter toegankelijk.

Optimale uitrusting voor de machinist

Proportionele bedieningsknoppen zijn standaard met het oog op een veilige en nauwkeurige bediening van de uitrustingsstukken. De regelknop voor de brandstofregeling zorgt voor een eenvoudige bediening en vlotte aanpassing van het motortoerental. Dankzij het automatisch schakelen tijdens het rijden is de machine soepel en efficiënt te besturen. Wanneer u op de snelheidsselectieknop op de bladbesturingshendel drukt, wordt gekozen rijden met een 2-traps automaat of rijden in de 1e versnelling voor een vlotte schakeling tijdens bladbediening. Verder is in de cabine ook een 12 volt-aansluiting aanwezig.



Multifunctionele en achteruitkijkschermen

De HD LCD-monitor van 3,5" biedt een uitstekende zicht. Het HD LCD-scherm wordt minder door de kijkhoek en de omliggende helderheid beïnvloed, wat een uitstekend zicht verzekert. Diverse alarmen alsook machinegegevens worden in een eenvoudig formaat weergegeven. Verder wordt ook nuttige informatie zoals operationele gegevens, machine-instellingen en onderhoudsdata vermeld. Een apart achteruitkijkscherm geeft de machinist voortdurend een duidelijk zicht op de zone achter de machine zodat de veiligheid sterk verbetert.



Informatie- en communicatietechnologie



Kennis

Op alle belangrijke vragen over uw machines krijgt u vlot antwoord: wat doen ze, wanneer zijn er werkzaamheden verricht, waar bevinden ze zich, hoe kunnen ze efficiënter worden gebruikt en wanneer moet er onderhoud worden uitgevoerd. Gegevens over de prestaties worden via draadloze communicatietechnologie (satelliet, GPRS of 4G, afhankelijk van de model) van uw machine naar uw computer en uw Komatsu-importeur gestuurd, die de gegevens op een specialistische manier kan analyseren.

Gemak

Met Komtrax kunt u uw machinepark gemakkelijk beheren, waar u ook bent. De gegevens worden geanalyseerd en weergegeven in kaarten, lijsten, grafieken en diagrammen die u intuïtief kunt gebruiken. Zo kunt u anticiperen op eventuele onderhoudsproblemen en de onderdelen die uw machines nodig hebben of problemen aanpakken voordat de technici van Komatsu ter plaatse zijn.



De oplossing voor hogere productiviteit

Komtrax is het nieuwste van het nieuwste op het gebied van draadloze controletechnologie. Via PC, smartphone of tablet verkrijgt u hiermee duidelijke informatie over uw machinepark en uitrusting, zodat u de kosten kunt drukken en optimale prestaties uit uw machines kunt halen. Dit geïntegreerd, ondersteunend netwerk maakt proactief en preventief onderhoud mogelijk, wat aanzienlijke productiviteit kan opleveren.

Vermogen

Met de gedetailleerde informatie die Komtrax dag en nacht, dag in dag uit levert, hebt u het vermogen om betere dagelijkse en langetermijnbeslissingen te nemen – zonder extra kosten. U kunt anticiperen op problemen, onderhoudsschema's aanpassen, stilstand tot een minimum beperken en ervoor zorgen dat uw machines op de juiste plek blijven, namelijk op de locaties waar ze moeten werken.



Gemakkelijk onderhoud



Zeer onderhoudsvriendelijk

Alle periodieke inspectiepunten zijn vlot bereikbaar via de motorkappen van de machine. Verder hoeft u de cabine slechts omhoog te kantelen om de grotere onderhoudswerkzaamheden uit te voeren. Dankzij duurzame lagerbussen en het feit dat de olie van de machine slechts om de 500 uur moet worden ververs, worden de bedrijfskosten verder vermindert.



Achterkleppen voor een snelle motorcontrole, gemakkelijke controle en reiniging van de radiateurs en een snelle toegang tot de accu



De cabine is eenvoudig te kantelen om de grotere onderhoudswerkzaamheden uit te voeren.



Op het vernieuwde multifunctionele monitorscherm krijgt de machinist onderhouds- en service-informatie te zien.



Handig en veilig brandstof en olie vullen onder de voorste motorkap



Een groot brandstoffilter en brandstofvoorfilter met waterscheider beschermen de motor



Nabehandelingssysteemregeneratiescherm voor het DPF

Uitermate betrouwbaar en veilig

Werken in nauwe ruimtes

De nieuwe PC58MR-5 met korte draaicirkel levert optimale kracht en graafsnelheid en dit zelfs in besloten ruimtes waar de traditionele machines niet ingezet kunnen worden: binnenplaatsen, wegwerkzaamheden, sloopwerken, rioleringen, enz. Zijn robuustheid en uitstekende stabiliteit garanderen maximale veiligheid voor de machinist en optimale betrouwbaarheid in alle situaties.

Kleinste zwenkradius

Dankzij de extra kleine zwenkradius waarbij de achterkant minimaal buiten de rupsbanden uitsteekt (140 mm), kan de machinist zich in beperkte ruimtes op het werk concentreren.

X-frame

Het X-frame verzekert maximale drukbestendigheid en optimale drukverdeling. De vorm van dit frame bezorgt de machine meer stevigheid en betrouwbaarheid. Verder vergemakkelijkt het de regelmatige reiniging van het onderstel en de verwijdering van vuil.



Noodstop-schakelaar

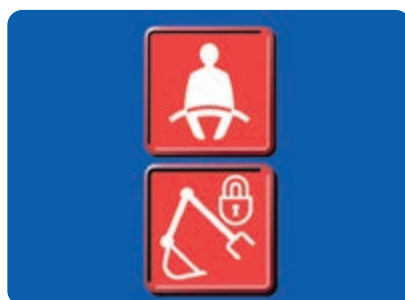

Indicatielampen voor veiligheidsgordel en motorstop systeem

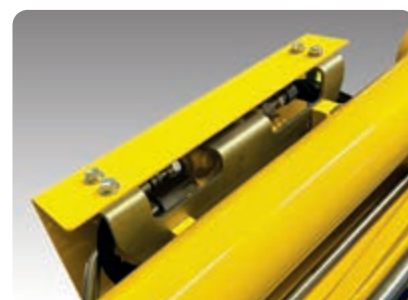

Slangbreukbeveiliging op hef- en armcilinders

Specificaties

Motor

Model	Komatsu 4D88E-7
Type	Watergekoeld, 4-takt, directe dieselinjectie
Motorvermogen	
bij een nominal motortoerental van	2400 tpm
ISO 14396	29,1 kW / 39,0 PK
ISO 9249 (nettovermogen)	28,3 kW / 38,0 PK
Aantal cilinders	4
Boring × slag	88 × 90 mm
Cilinderinhoud	2189 cm ³
Max. koppel / motortoerental	139 Nm / 1440 tpm
Type luchtfilter	Droog
Brandstof	Diesel, conform EN 590. Geschikt voor paraffinische brandstof (HVO, GTL, BTL), conform EN 15940:2016

Rijaandrijving en reminrichting

Stuurbediening	Volledige onafhankelijke controle over elke rups d.m.v. twee hendels met pedalen
Rijmotor	Hydrostatisch
Hydraulische motoren	2 × axiale plunjeromotor
Reductie	Planetaire tandreductiekast
Max. rij snelheid	
Lo / Hi	2,6 / 4,6 km/h
Max. trekkracht	4200 daN (4280 kgf)

Onderstel

Constructie	Centraal X-frame met kastvormige kettingframes
Rupsplaten	
Looprollen (aan elke zijde)	5
Draagrollen (aan elke zijde)	1
Breedte van de rupsplaat	400 mm
Gronddruk (standaard)	0,32 kg/cm ²

Zwenksysteem

Het zwenken wordt geregeld door een axiale plunjeromotor. Draaikrans met rollager en inductiegeharde binnenvertanding. Centrale smering.

Zwenksnelheid	9,0 tpm
---------------	---------

Hydraulisch systeem

Type	Komatsu CLSS
Hoofdpomp	2 × plunjerpomp met variabele capaciteit
Maximaal debiet van de pomp	53,5 × 2 + 33,8 + 12 l/min
Max. bedrijfsdruk	26,5 MPa (265 bar)
Hydraulische motoren	
Rijden	2 × plunjeromotor met variabele capaciteit
Zwenken	1 × plunjeromotor met vaste capaciteit
Hydraulische cilinders (boring × slag)	
Giek	90 × 691 mm
Arm	85 × 733 mm
Bak	75 × 580 mm
Arm beweging	95 × 630 mm
Blad	110 × 140 mm
Graafkracht bak (ISO 6015)	
	3900 daN (3980 kg)
Kracht van de arm (ISO 6015)	
1640 mm arm	2392 daN (2440 kg)
2000 mm arm	2226 daN (2270 kg)

Blad

Type	Elektrogepaste structuur uit een stuk
Breedte × hoogte	1960 × 355 mm
Blad, max. hefhoogte	430 mm
Blad, max. graafdiepte	330 mm

Bijvulcapaciteiten tijdens onderhoud

Brandstoftank	65 l
Radiator	8,8 l
Motorolie (bijvullen)	7,5 l
Hydraulisch systeem	55 l

Milieu

Motoruitstoot	Voldoet volledig aan de EU Stage V uitstootemissionormen	
Geluidsniveaus		
LwA Extern geluid	96 dB(A) (2000/14/EC Stage II)	
LpA Geluid machinist	77 dB(A) (ISO 6396 dynamisch)	
Trillingsniveaus (EN 12096:1997)		
Hand/arm	$\leq 2,5 \text{ m/s}^2$	(onzekerheidsfactor K = 0,58 m/s^2)
Lichaam	$\leq 0,5 \text{ m/s}^2$	(onzekerheidsfactor K = 0,22 m/s^2)

Bevat het gefluoreerde broeikasgas HFC-134a (GWP 1430).
Hoeveelheid gas 0,6 kg, CO₂-equivalent 0,86 t.

Bedrijfgewicht (benaderend)

Rubber rupsbanden	5620 kg
Roadliners	5760 kg
Stalen rupsplaten	5700 kg

Bedrijfgewicht, incl. cabine, gespecificeerde uitrustingsstukken, bak, machinist, smeermiddelen, koelvloeistof, volle brandstoftank en standaarduitrusting.

Afmetingen

	mm	1640	2000
Armlengte	mm	1640	2000
Gieklengte	mm	2900	2900
A Totale lengte	mm	5550	5550
B Totale hoogte	mm	2610	2610
C Total breedte	mm	1960	1960
D Vrije hoogte contragewicht	mm	610	610
E Vrije hoogte boven de grond van het gestel	mm	290	290
F Zwenkstraal achterdeel	mm	1180	1180
G Lengte van de rupsen op de grond	mm	2000	2000
H Totale lengte van de rupsen	mm	2520	2520
I Spoorbreedte	mm	1560	1560
J Breedte van de rupsplaat	mm	400	400
K Volle breedte van de bovenstructuur	mm	1835	1835
L Afstand, zwenkmiddelpunt tot achterzijde	mm	1265	1265
M/N Zwenkhoek giek	°	85 / 50	85 / 50
O Giek offset, links	mm	630	630
P Giek offset, rechts	mm	880	880

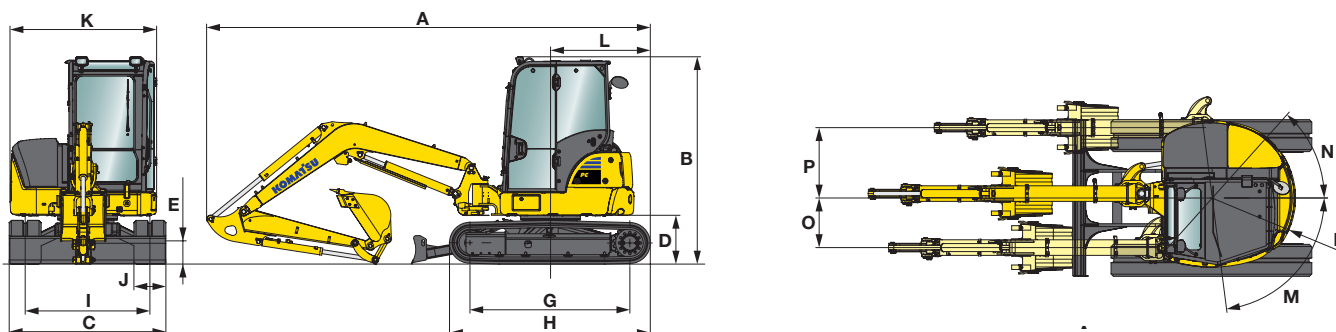

Werkbereik

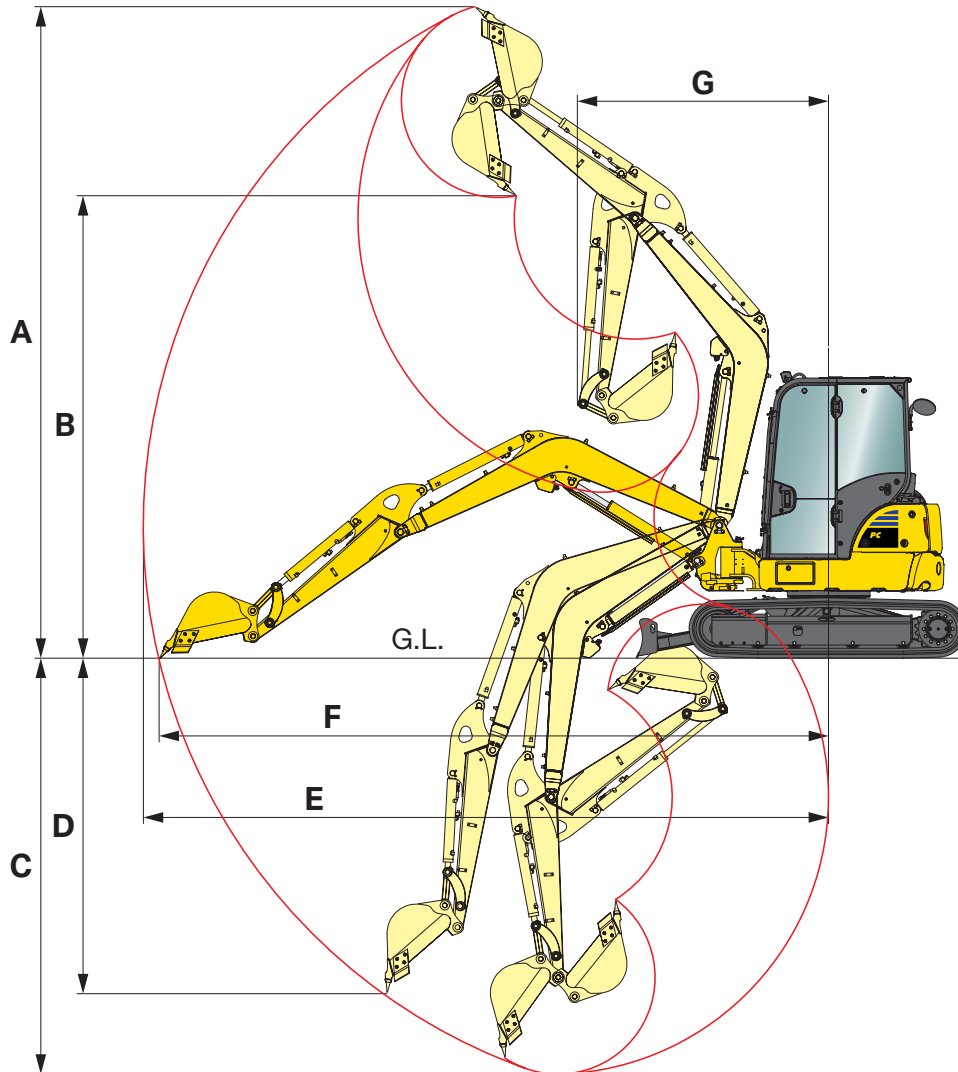

Werkbereik

Armlengte	mm	1640	2000
A Max. graafhoogte	mm	5915	6180
B Max. storthoogte	mm	4200	4470
C Max. graafdiepte	mm	3770	4130
D Max. graafdiepte voor verticale wand	mm	3030	3380
E Max. graafberek	mm	6220	6570
F Max. graafberek op maaiveldhoogte	mm	6075	6435
G Min. zwenkradius	mm	2285	2390
Min. zwenkradius met arm beweging	mm	1760	1855

Hefvermogens

A Bereik vanaf zwenkmiddelpunt

B Hoogte bakhaak

Hefcapaciteit incl. baklink en bakcilinder,
zonder bak



Hefvermogen over voorkant



Hefvermogen over zijkant

PC58MR-5, cabine, rubber rupsbanden, dozerblad omhoog

Armlengte	A		Max.		5.0 m		4.0 m		3.0 m		2.0 m	
	B											
1640 mm	4.0 m	kg	*900	*900			*850	*850				
	3.0 m	kg	810	760			*890	*890				
	2.0 m	kg	730	690	790	740	1080	1030	*1420	*1420		
	1.0 m	kg	700	660	770	720	1050	990	1580	1470		
	0.0 m	kg	720	680	760	710	1020	960	1530	1420		
2000 mm	4.0 m	kg	*790	*790			*690	*690				
	3.0 m	kg	720	680	*790	760	*750	*750				
	2.0 m	kg	650	610	780	740	*950	*950	*1160	*1160		
	1.0 m	kg	630	590	760	720	1050	980	1590	1470		
	0.0 m	kg	640	610	740	700	1010	940	1510	1400	*1300	*1300

Hefvermogens zijn gebaseerd op ISO standaard 10567. Hefvermogens overschrijden de volgende percentages niet: 87% van het hydraulisch vermogen, 75% van het kantelvermogen. Graafmachines die worden gebruikt voor hefwerkzaamheden moeten voldoen aan de ter plekke geldende voorschriften en moeten voorzien zijn van slangbreukbeveiligingen (op giek en arm) en een waarschuwingsalarm bij overbelasting conform EN474-5.

- De waardes voorzien van een asterisk (*) zijn beperkt door het hydraulische systeem.
- Berekeningen zijn gebaseerd op een machine op een stabiele en vlakke ondergrond.
- Het hefpunt is een hypothetische haak geplaatst achter de bak.

Standaard en optionele uitrusting

Motor

Komatsu 4D88E-7 watergekoelde viertakt dieselmotor met directe brandstofinspuiting	●
Conform EU Stage V	●
DPF-deeltjesfilter	●
Motortoerental regelknop	●
Automatische toerentalverlaging	●
Automatische motorstop	●
Startblokkering met wachtwoord op verzoek	●
Dynamo 12 V / 55 A	●
Startmotor 12 V / 2,3 kW	●
Accu's 12 V / 72 Ah	●

Hydraulisch systeem

6-werkstanden selectiesysteem: Powerstand, economystand, brekerstand, attachment power en attachment economy mode, en hefstand	●
Verstelbare bedieningshendel voor arm-, bak-, hef- en zwenkbeweging met proportionele bediening voor uitrustingsstukken	●
PPC besturingshendel en -pedalen voor sturen en rijden	●
2-traps automaat	●
Overdrukklep op servicespoel	○
Derde functie voor hydraulisch kandelstuk en vierde functie voor enkelwerkende hydraulische snelwissel	○
Tweede functie (HCU-C)	○
Lehnhoff Powertilt	○

Onderstel

Rubber rupsbanden 400 mm	●
Roadliner wegenrups 400 mm	○
Stalen rupsplaten 400 mm	○

Cabine

ROPS (ISO 3471) / OPG (ISO 10262) niveau 1 kantelbare cabine met verwarming, dakraam, ophaalbare voorruit met vergrendeling, onderste ruit, ruitenwisser, vloermat, zonwerend rolgordijn*	●
Instelbare, uiterst comfortabele stoel met luchtvering met oprolbare veiligheids gordel	●
Monitorpaneel van 3,5 inch met kleurenscherm	●
12 Volt voeding	●
Bekerhouder en tijdschriften opbergvak	●
Airconditioning	○
Radiovoorbereiding + radio	○

Veiligheidsvoorzieningen

Achteruitkijkcamerasysteem*	●
Achteruitrijalarm	●
Elektrische claxon	●
Achteruitkijkspiegels (links, rechts)	●
Slangbreukbeveiliging op hef- en armcilinders	●
Overlast signalering	●
Noodstopshakelaar voor de motor	●
Neutraalstand herkenningssysteem	●
Gordel met verklikker	●
Antislip-cabinetoegang	●
Bevestiging voor OPG-beschermingsniveau 1 aan de voorkant van de cabine	●
Drukstuk met hijssoog	○
Veiligheidsventiel op bladcilinder	○

Onderhoud

Multi-functionele, video-compatible kleurenmonitor met beheers- en bewakingssysteem voor de werkuitrusting (EMMS) en rendementsadvies	●
Hoofdschakelaar accu	●
Komtrax – Draadloos Komatsu-monitoringsysteem (4G)	●
Zwaailicht	○

Ledverlichting*

Werklamp op giek	●
Twee werklampen op cabine vooraan	●
Werklamp op cabine achteraan	●

Uitrustingsstukken

Bakken (300 - 800 mm)	○
-----------------------	---

Werkuitrusting

Giek	●
Blad	●
1640 mm graafarm	●
Beschermkap voor de hefcilinder	●
Bescherming voor slangbreukbeveiliging op hefcilinder	●
2000 mm graafarm (niet voor gebruik met Powertilt)	○

Andere uitrusting

Standaard kleurengamma en stickers	●
Bedieningshandleiding en onderdelenboek	●
Kogelkraan op bakcilinder voor gebruik van grijper	○
Beschermlaag voor zeetransport	○

Andere uitrusting beschikbaar op aanvraag

- standaard uitrusting
- optionele uitrusting
- * alleen met EN474-1:2022 aanpassing



Komatsu levert ook een breed gamma bakken en uitrustingsstukken. Uw Komatsu-dealer staat klaar om u in de keuze van de beste opties bij te staan.

Deze brochure bevat mogelijk uitrustingen en opties die niet in uw land beschikbaar zijn. Gelieve contact op te nemen met uw plaatselijke Komatsu-verdeler voor meer informatie.

Materialen en technische gegevens kunnen worden gewijzigd zonder voorafgaande kennisgeving.

Uw Komatsu-partner:

KOMATSU

[komatsu.eu](https://www.komatsu.eu)

